



# HOLZFÜCHSE

Skillz loading



Was 1947 mit der Gründung von Hans Zumsteg im Kleinen begann, entwickelte sich zu einer der größten Holzgroßhandlungen Deutschlands mit über 20.000 Produkten für das moderne Holzhandwerk.

Dabei wurde die Menschlichkeit nie aus den Augen verloren, denn unser stetiges und gesundes Wachstum kommt nicht von ungefähr: Unser wichtigstes Gut sind unsere Mitarbeiter und diese sind so vielfältig wie unsere Produkte.

Wir achten auf ein familiäres Umfeld und die Förderung unserer Familienmitglieder, vor allem aber legen wir großen Wert auf unsere Nachwuchskräfte. Die Ausbildung bei der Carl Götz Unternehmensgruppe ist nachhaltig, zukunftsorientiert und beständig.

Zur Carl Götz Unternehmensgruppe gehören ebenfalls Holz Sturm in Kaufbeuren, die Holzhandlungen Andreas Popp in Auerbach und Kulmbach, die Stadelbauer Holzhandels GmbH in Offenburg sowie unser jüngstes Familienmitglied die Steinhauser Holzhandels GmbH in Kiblegg.



**INNOVATION UND TRADITION VEREINT**

**„WIR HABEN SPASS AN DEM, WAS WIR TUN,  
MACHEN ABER NICHTS ZUM SPASS.“**



**„WIR SIND UNS UNSERER VER-  
ANTWORTUNG BEWUSST, DIE  
ZUKUNFTSFÄHIGKEIT DES CARL  
GÖTZ FIRMENVERBUNDES ZU  
SICHERN.“**

Aus welcher  
Holz bist  
geschm

themen  
t du  
witzt?

INTERESSIERT? ERFAHRE MEHR AUF  
[WWW.CARLGOETZ.DE/AUSBILDUNG](http://WWW.CARLGOETZ.DE/AUSBILDUNG)



## ZUKUNFT AUSBILDUNG

NACHHALTIG WIE HOLZ – VIELSEITIG WIE  
UNSERE PRODUKTE

Du begeisterst dich für den Rohstoff Holz, hast Spaß am persönlichen Kontakt mit Kunden und Lieferanten? Dann starte jetzt deinen Weg bei einem der führenden Holzgroßhändler in Deutschland.

Mit 13 Niederlassungen bietet die Unternehmensgruppe Carl Götz bestmöglichen Kundenservice und eine große Produktvielfalt. In unserem Betrieb erwarten dich ein nachhaltiges Sortiment, immer neue Ideen sowie zahlreiche Entwicklungsmöglichkeiten.

### Das bieten wir dir als Ausbildungsbetrieb:

- // Geregelte Arbeitszeit
- // DER Campus: Wir haben für dich firmeneigene Events, Schulungen, Social-Media-Kampagnen, etc.
- // Urlaubs- & Weihnachtsgeld sowie 30 Tage Urlaub
- // Prämienmodell
- // In- & externe Benefits, Firmenparkplätze uvm.
- // Betriebliche Unterstützung während der Ausbildung durch Nachhilfe und unsere Azubipaten
- // Unterstützung nach der Ausbildung: Wir bieten dir zahlreiche Möglichkeiten an, dich weiterzubilden und begleiten dich auf deinem Weg
- // Vielfältige Aufgabenbereiche und Einblicke in verschiedene Abteilungen
- // Hohe Übernahmechancen nach der Ausbildung



“

**DU WEIßT, DASS  
„WEIHNACHTSBAUM“  
KEINE BAUMART IST,  
BIST SCHLAGFERTIG  
UND KONTAKTFREUDIG?**

Super, dann bringst du bereits die ersten Voraussetzungen mit, um bei uns als Kaufmann für Groß- & Außenhandelsmanagement (m/w/d) durchzustarten! In diesem Beruf ist Organisationstalent gefragt: Du sorgst für die optimale Versorgung unserer Kunden mit unseren Waren – zur richtigen Zeit, am richtigen Ort.

Als Bindeglied zwischen Lieferanten und Endkunden bist du immer im Zentrum des Geschehens. Das Aushandeln bestmöglicher Konditionen sowie das Verkaufen und Beraten zählen zu deinen Hauptaufgaben. Vom Handwerker bis zum Großkonzern – du triffst auf die unterschiedlichsten Kunden, deshalb ist kein Tag wie der andere. Bei regelmäßigen Besuchen unserer Lieferanten informierst du dich über neue Produkte und verschaffst dir einen Einblick hinter die Kulissen, denn deinen Kunden möchtest du nur das Beste vom Besten verkaufen.

### **Das passiert in deiner Ausbildung:**

- // Dreijährige duale Ausbildung (Berufsschule & Betrieb)
- // Spezialisierung im 3. Ausbildungsjahr
- // Interne Produktschulungen
- // Durchlauf aller Abteilungen unserer Firma
- // Gute Übernahmechancen

### **Das solltest du mitbringen:**

- // Guter Abschluss der Haupt- (Mittel-), Realschule oder (Fach-) Hochschulreife
- // Spaß am Kontakt mit Menschen
- // Selbstbewusstsein & Offenheit
- // Kaufmännisches Verständnis – wirtschaftliche Zusammenhänge & Zahlen sind die Basis
- // Technisches Verständnis – du arbeitest mit verschiedenen EDV-Programmen

### **Welche Weiterbildungs- und Karriere-möglichkeiten gibt es?**

- // Interne Weiterbildungen in unserer Akademie
- // Externe Weiterbildung als Fach- oder Betriebswirt (Handel/Logistik/ Wirtschaft/BWL)
- // Duales Studium an der DHBW – bei uns auch ohne Abitur möglich
- // Aufstieg zum Fachspezialisten, zur Team- oder Abteilungsleitung

# **KAUFMANN GROS- & AUßENHANDELS- MANAGEMENT (m/w/d)**

Die duale Ausbildung dauert drei Jahre. In der Schule erwartet dich ein abwechslungsreicher Mix verschiedener Unterrichtsfächer. Die meiste Zeit deiner Ausbildung verbringst du aber nicht in der Schule, sondern dort, wo sich das „richtige Leben“ abspielt – bei der Arbeit in unserer Firma.

Schritt für Schritt lernst du alle verschiedenen Abteilungen kennen und verstehst, wie du die Kernaufgaben des Tagesgeschäfts (Beraten und Verkaufen) richtig angehest. Selbstverständlich stehen dir die erfahrenen Kollegen dabei immer zur Seite und beantworten dir all deine Fragen. Fast wöchentlich erhältst du interne Schulungen zu unseren Produkten. Du wirst sehen: Schon nach einer kurzen Zeit machen wir aus dir einen echten Holzexperten!



# DU BIST UNSER ORGANISATIONSTALENT IM LAGER

Als Fachkraft für Lagerlogistik (m/w/d) solltest du das Lager wie deine Westentasche kennen. Du weißt nicht nur, wo du welche Waren findest, sondern hast auch immer einen Überblick über die Ordnung im Lager. Als Organisationstalent bist du Freund und Helfer für deine Kollegen im Büro und kannst immer eine Auskunft geben. Damit die Ware ordnungsgemäß eingelagert wird und wieder auffindbar ist, brauchen wir deine Unterstützung. Wenn wir neue Ware erhalten, bist du sofort zur Stelle, übernimmst die Abnahme der Güter und prüfst die Lieferung anhand der Begleitpapiere. Du weißt, wo der nächste freie Lagerplatz ist und sorgst somit für ein reibungsloses Transportieren und Zuleiten der Güter zum betrieblichen Bestimmungsort. Von der Generierung der Ladelisten/Beladepläne unter Beachtung der Ladevorschriften bis hin zur Mitwirkung bei der Erstellung der Tourenpläne bist du verantwortlich. Logistische Planungs- und Organisationsprozesse sind deine Stärke. Als Fachkraft für Lagerlogistik (m/w/d) bist du Teil eines großen Teams und die „rechte Hand“ des Vertriebs. Gemeinsam bewältigt ihr die Herausforderungen des Alltags – selbst wenn's mal stressig ist, bist du nicht aus der Ruhe zu bringen.





### **Das passiert in deiner Ausbildung:**

- // Dreijährige duale Ausbildung (Berufsschule & Betrieb)
- // Jährliche Ausbildungsereignisse
- // Planung & Organisation von Logistikprozessen
- // Gute Übernahmechancen

### **Das solltest du mitbringen:**

- // Guter Abschluss der Haupt- (Mittel-) oder Realschule
- // Spaß am Kontakt mit Menschen – du hast Kollegen & Kundenkontakt
- // Körperliche Belastbarkeit
- // Gute Reaktionsgeschwindigkeit – alle Prozesse laufen ineinander über
- // Räumliches Vorstellungsvermögen

### **Welche Weiterbildungs- und Karriere-möglichkeiten gibt es?**

- // Interne Weiterbildungen in unserer Akademie
- // Externe Weiterbildung als Handels-, Fach- oder Betriebswirt (Logistik)
- // Aufstieg zur Schicht-, Team- oder Abteilungsleitung



# **FACHKRAFT FÜR LAGERLOGISTIK**

(m/w/d)

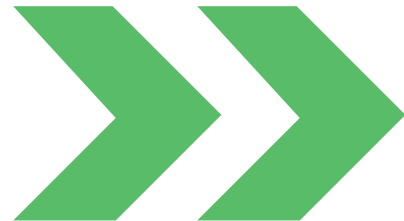

Während deiner dreijährigen Ausbildung zur Fachkraft für Lagerlogistik (m/w/d) machen wir aus dir einen echten Lagerexperten! Schritt für Schritt lernst du alle wichtigen Abläufe und Tätigkeiten kennen und beweisst dich täglich im Umgang mit unseren verschiedenen Systemen. Nebenbei vertiefst du deine Fähigkeiten als Staplerfahrer. In der Schule findest du dann die Zeit, um dich von der körperlichen Arbeit auszuruhen und dennoch dein Wissen durch verschiedene Unterrichtsfächer z. B. zum Thema Logistik zu erweitern.



# DU BIST DAS ALLROUNDTALENT IM LAGER

Als Fachlagerist (m/w/d) behältst du den Überblick. Da du ein Allroundtalent bist, zählt neben der Versandvorbereitung, wie das Zusammenstellen von Gütern zu Ladeeinheiten, auch die fachgerechte Lagerung und Qualitätskontrolle der Ware zu deinen Arbeiten. Dadurch wirst du zu einem richtigen Holzexperten – schließlich ist jedes Holz anders. Wenn wir neue Ware erhalten, bist du am Wareneingang sofort zur Stelle und übernimmst die Annahme der Güter. Im Wareneingang kümmerst du dich um die Verpackung unserer Güter und Sendungen, damit diese heile beim Kunden ankommen. Mithilfe unserer EDV erstellst du wichtige Dokumente für die Wareneingabe und kommissionierst unsere Aufträge. Als Fachlagerist (m/w/d) bist du Teil eines großen Teams. Gemeinsam bewältigt ihr die Herausforderungen des Alltags – selbst wenn's mal stressig ist, bist du nicht aus der Ruhe zu bringen.

### Das passiert in deiner Ausbildung:

- // Zweijährige duale Ausbildung (Berufsschule und Betrieb)
- // Durchlauf verschiedener, für deine Ausbildung wichtiger, Abteilungen
- // Jährliche Ausbildungs-events
- // Gute Übernahmechancen

### Das solltest du mitbringen:

- // Abschluss der Haupt- (Mittel-) oder Realschule
- // Spaß am Kontakt mit Menschen – du hast Kollegen & Kundenkontakt
- // Körperliche Fitness – hier trainierst du kostenlos
- // Gute Reaktionsgeschwindigkeit – alle Prozesse laufen ineinander über
- // Räumliches Vorstellungsvermögen – du rangierst unsere 7-Tonnen-Stapler
- // Sorgfalt & Organisationsgeschick – ohne dich geht hier leider gar nichts

### Welche Weiterbildungs- und Karriere-möglichkeiten gibt es?

- // Interne Weiterbildungen in unserer Akademie
- // Einjährige Ausbildungsverlängerung zur Fachkraft für Lagerlogistik
- // Aufstieg zur Schicht-, Team- oder Abteilungsleitung

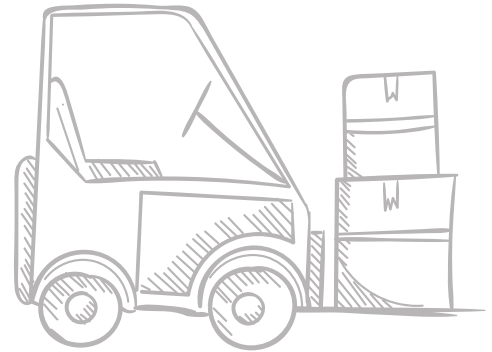

## FACHLAGERIST

(m/w/d)

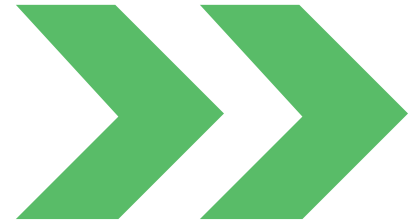

Während der Ausbildung zum Fachlageristen (m/w/d) lernst du zwei Jahre lang jeden Winkel des Lagers mit allen noch so tückischen Aufgaben kennen. Du wirst zum Experten im Wareneingang und -ausgang und stehst somit auch immer im Kontakt mit anderen. Nebenbei lernst du noch, wie man einen Stapler sicher an sein Ziel lenkt. In der Schule hat dein Körper dann etwas Zeit zum Entspannen, während sich dein Gehirn mit verschiedenen Unterrichtsfächern, z. B. zum Thema Logistik, befasst. Du kannst auch noch ein weiteres Jahr hinzufügen und als Fachkraft für Lagerlogistik (m/w/d) durchstarten!



# **DIE DIGITALE WELT BESTEHT FÜR DICH AUS MEHR ALS NUR FORTNITE, INSTAGRAM UND CO.?**



Du möchtest hinter die Kulissen blicken und bei der Entwicklung von IT-Lösungen mitwirken? Dann könntest du einer unserer Junior-Helden werden!

Als Kaufmann für Digitalisierungsmanagement (m/w/d) lernst du die Inhalte verschiedener Bereiche der digitalen Welt kennen und wendest dein Wissen bei einem der größten Holzgroßhändler Deutschlands auch sofort an. Du bist nicht nur der zukünftige Ansprechpartner beim Support unserer digitalen Kanäle, sondern auch der Profi, wenn es um Datenschutz und dessen Einhaltung geht. Ohne dich geht nichts – Meistens sind die Mitarbeiter hinter den Kulissen maßgeblich am Erfolg einer Firma beteiligt. Das ist auch unsere Devise! Deswegen durchläufst du die verschiedenen Abteilungen unserer IT, darfst eigene Projekte übernehmen und auf Augenhöhe mit deinen Kollegen lernen. Natürlich möchten wir mit dir zusammen wachsen; nach deiner Ausbildung hast du deswegen die Chance auf verschiedene Weiterbildungen und Studiengänge.

Starte deine Ausbildung mit Zukunft – als Digitalisierungsexperte bei Carl Götz!

### Das passiert in deiner Ausbildung:

- // Dreijährige duale Ausbildung (Berufsschule & Betrieb)
- // Jährliche Ausbildungsevents
- // Projektarbeit – du begleitest uns & bekommst Verantwortung
- // Sehr gute Übernahmechancen

### Das solltest du mitbringen:

- // Abschluss der Realschule oder (Fach-) Hochschulreife
- // Spaß am Kontakt mit Menschen – du bist das Bindeglied zwischen den Abteilungen
- // Technisches Verständnis – du arbeitest mit Soft- & Hardware
- // Kaufmännisches Verständnis – wirtschaftliche Zusammenhänge & Zahlen sind die Basis
- // Selbstbewusstsein & Aufgeschlossenheit – dir begegnet jeden Tag jemand oder etwas Neues

### Welche Weiterbildungs- und Karriere-möglichkeiten gibt es?

- // Interne Weiterbildungen in unserer Akademie
- // Externe Weiterbildung als IT - Spezialist: Administration/Koordination/Technik/ Software/Betreuung/Spezial Ops: Entwickler/Projektleiter/Berater/Ökonom
- // Duales Studium an der DHBW – bei uns auch ohne Abitur möglich. Schwerpunkte: Informatik/Wirtschaftsinformatik
- // Aufstieg zur Team- oder Abteilungsleitung

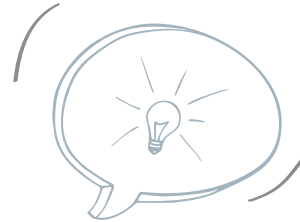

# KAUFMANN DIGI- TALISIERUNGSMA- NAGEMENT (m/w/d)



Langeweile? Garantiert nicht bei uns! Als Kaufmann für Digitalisierungsmanagement (m/w/d) wirkst du stets bei neuen Projekten mit und steuerst mit deinem neu erlernten Wissen zum Gelingen dieser bei. Die Berufsschule besuchst du im Blockunterricht, um dich während dieser Zeit voll und ganz auf die Theorie zu konzentrieren. Im Betrieb darfst du dich dann so richtig austoben und Verantwortung übernehmen. Dabei stehen wir dir immer zur Seite. So entwickelst du dich nach drei Ausbildungsjahren garantiert zum digitalen Profi!



# BEWIRB DICH

# jetzt

# UNTER

[www.carlgoetz.de/ausbildung](http://www.carlgoetz.de/ausbildung)

Du willst wissen, was dich in deiner Ausbildung bei Carl Götz erwartet? Auf unserem Instagram-Profil @ausbildung\_carlgoetz posten unsere Azubis regelmäßig Bilder aus ihrem Arbeitsalltag und bieten dir einen spannenden Einblick hinter die Kulissen eines Holzgroßhändlers! Schau doch mal vorbei!

# UNSERE AUSBILDUNGSBERUFE:

Stark wie Eiche, vielseitig wie Fichte, strukturiert wie Zebrano oder robust wie Teak? Zeig uns, aus welchem Holz DU geschnitzt bist und bewirb dich jetzt für eine Ausbildung bei der Carl Götz GmbH!

➤ Kaufmann Groß- & Außenhandelsmanagement (m/w/d)

➤ Kaufmann Digitalisierungsmanagement (m/w/d) \*Neu-Ulm



➤ Fachkraft für Lagerlogistik (m/w/d)

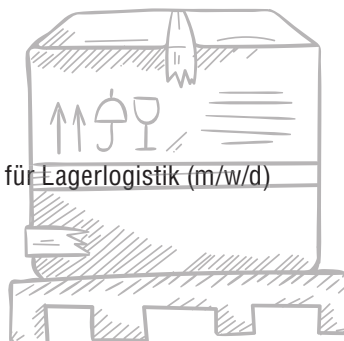

➤ Fachlagerist (m/w/d)

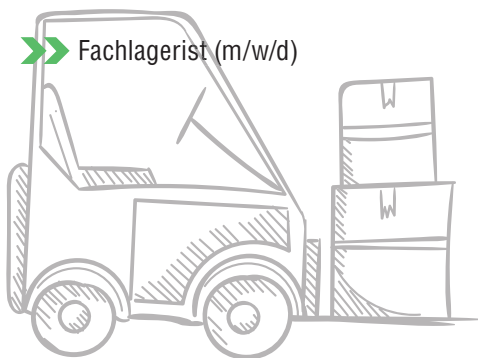

## UNSERE STANDORTE

Carl Götz in Neu-Ulm (Zentrale)  
Carl Götz in Ammerbuch  
Carl Götz in Bamberg  
Carl Götz in Herford  
Carl Götz in München  
Carl Götz in Naumburg  
Carl Götz in Triefenstein-Trennfeld  
Carl Götz in Steißlingen  
Andreas Popp in Auerbach  
Andreas Popp in Kulmbach  
Stadelbauer in Offenburg  
Holz Sturm in Kaufbeuren  
Steinhauser in Kißlegg



## Zentrale

### Carl Götz in Neu-Ulm

Otto-Renner-Straße 15  
89231 Neu-Ulm  
Fon: 0731/7048-0  
Fax: 0731/7048-777  
E-Mail: neu-ulm@carlgoetz.de

### Carl Götz in Ammerbuch

Hagenring 7  
72119 Ammerbuch-Altingen  
Fon: 07032/7807-0  
Fax: 07032/7807-11  
E-Mail: ammerbuch@carlgoetz.de

### Carl Götz in Bamberg

Benzstraße 1  
96052 Bamberg  
Fon: 0951/6057-0  
Fax: 0951/6057-79  
E-Mail: bamberg@carlgoetz.de

### Carl Götz in Herford

Hombergstraße 181  
32049 Herford-Falkendiek  
Fon: 05221/18715-0  
Fax: 05221/18715-80  
E-Mail: herford@carlgoetz.de

### Carl Götz in München

Am Werbering 2  
85551 Kirchheim  
Fon: 089/904831-0  
Fax: 089/90390-19  
E-Mail: muenchen@carlgoetz.de

### Carl Götz in Naumburg

Graf-Stauffenberg-Straße 16  
06618 Naumburg  
Fon: 03445/7191-0  
Fax: 03445/7191-11  
E-Mail: naumburg@carlgoetz.de

### Carl Götz in Triefenstein

Bahnhofstraße 12  
97855 Triefenstein-Trennfeld  
Fon: 09395/88-0  
Fax: 09395/88-88  
E-Mail: triefenstein@carlgoetz.de

### Carl Götz in Steißlingen

Eichenstraße 9  
78256 Steißlingen  
Fon: 07738/9277-0  
Fax: 07738/9277-77  
E-Mail: steisslingen@carlgoetz.de

### Andreas Popp in Auerbach

Am Jahnsbacher Berg 7  
09392 Auerbach  
Fon: 03721/2901-0  
Fax: 03721/2901-33  
E-Mail: auerbach@holz-popp.de

### Andreas Popp in Kulmbach

Gummstraße 15  
95326 Kulmbach  
Fon: 09221/5003-0  
Fax: 09221/5003-33  
E-Mail: kulmbach@holz-popp.de

### Stadelbauer in Offenburg

In der Spöck 3  
77656 Offenburg  
Fon: 0781/6108-0  
Fax: 0781/6108-80  
E-Mail: info@stadelbauer.com

### Holz Sturm Kaufbeuren

Julius-Probst-Straße 10  
87600 Kaufbeuren  
Fon: 08341/9045-0  
Fax: 08341/9045-99  
E-Mail: info@holz-sturm.de

### Steinhauser in Kißlegg

Stolzenseeweg 18  
88353 Kißlegg  
Fon: 07563/9118-0  
Fax: 07563/9118-20  
E-Mail: info@steinhauser-holz.com

### Importlager Bremerhaven

Fon: 0731/7048-0  
Fax: 0731/7048-777  
E-Mail: neu-ulm@carlgoetz.de

### Importlager Baltikum

Fon: 0731/7048-0  
Fax: 0731/7048-777  
E-Mail: neu-ulm@carlgoetz.de



Geschäftsführung:  
Philipp Zumsteg,  
Maximilian Zumsteg,  
Christoph Zumsteg,  
Siegfried Steinhauser (Steinhauser)

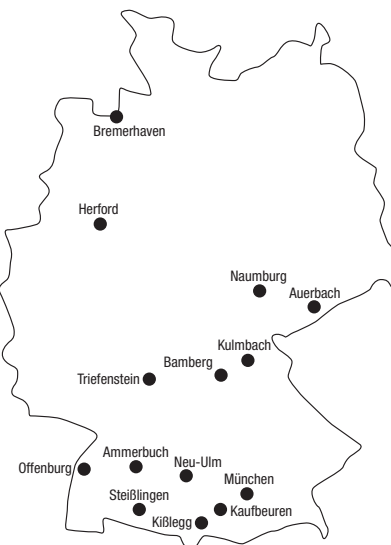

Stand: 06/2022 – Alle Angaben ohne Gewähr. Änderungen vorbehalten.



www.carlgoetz.de



www.holz-popp.de



www.stadelbauer.com



www.holz-sturm.de



www.steinhauser-holz.com